

Pos	Menge	Bauteil Nr.	Benennung	Index	Material
1	1	65.5301.0000	CL 5300 o. TW	000	PE schwarz
2	2	76.0000.0404	Haken Marschler gekröpft, 3mm	000	A2
3	2	81.0000.0030	Sechskantmutter M8 KSS DIN 985	000	A2
4	2	81.0500.0139	Sechskantschraube M8 x 30 ISO 4014	000	A2
5	4	81.1000.0024	Scheibe 8,4 x 16 x 1,6 ISO 7090	000	A2
6	3	83.3700.0113	Lippendichtung NW100 große WS	000	EPDM

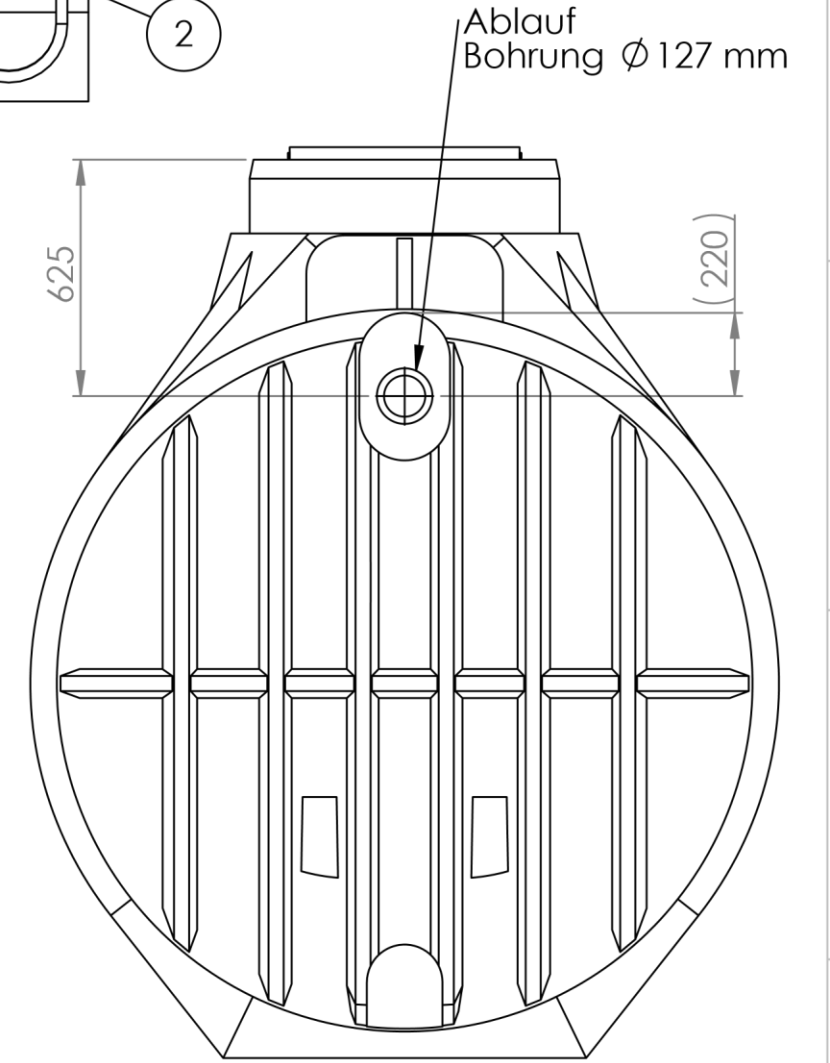
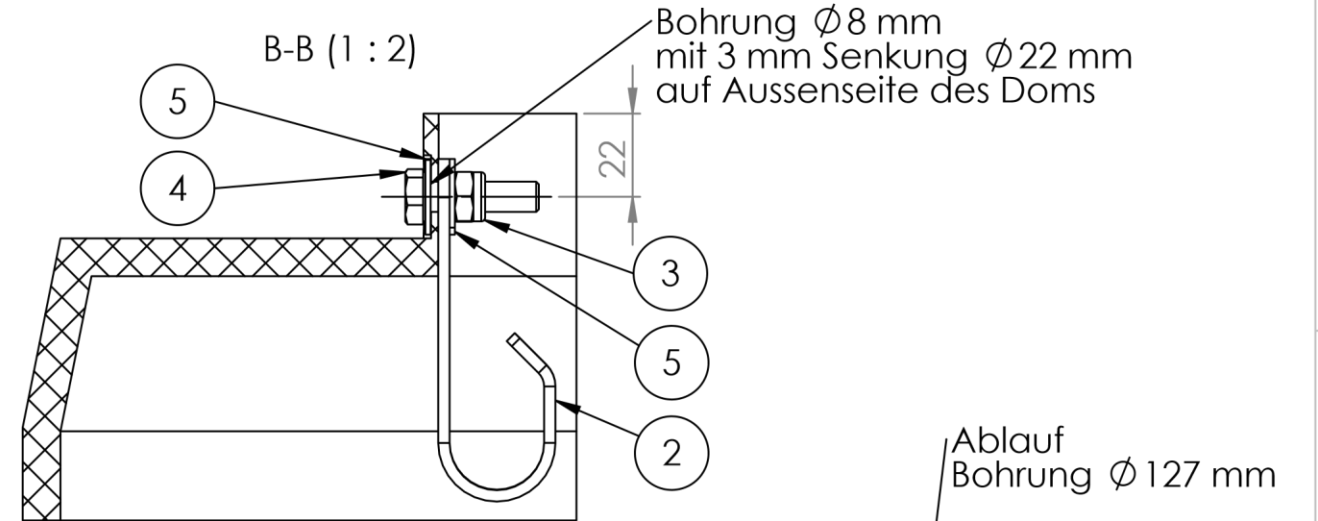
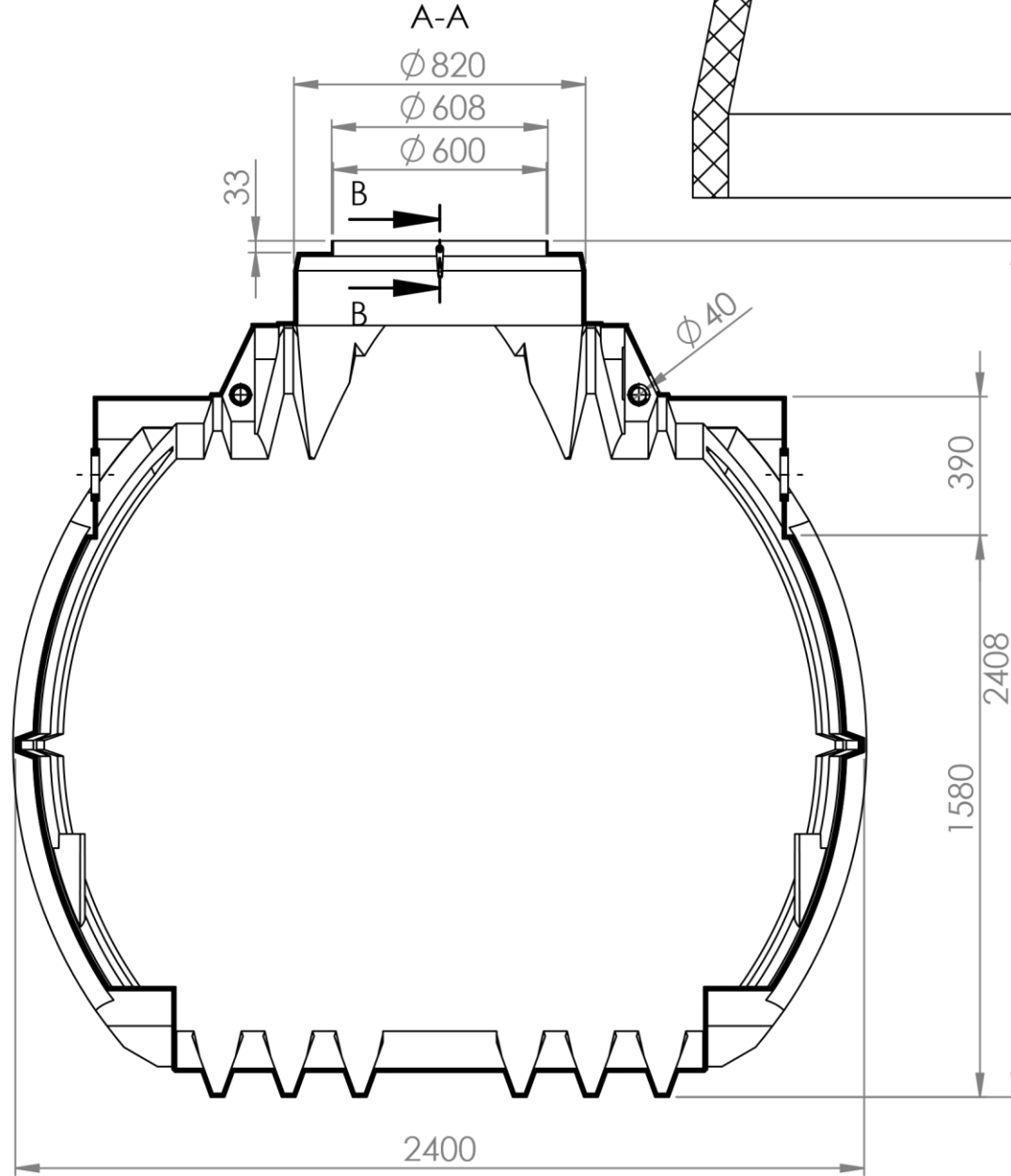
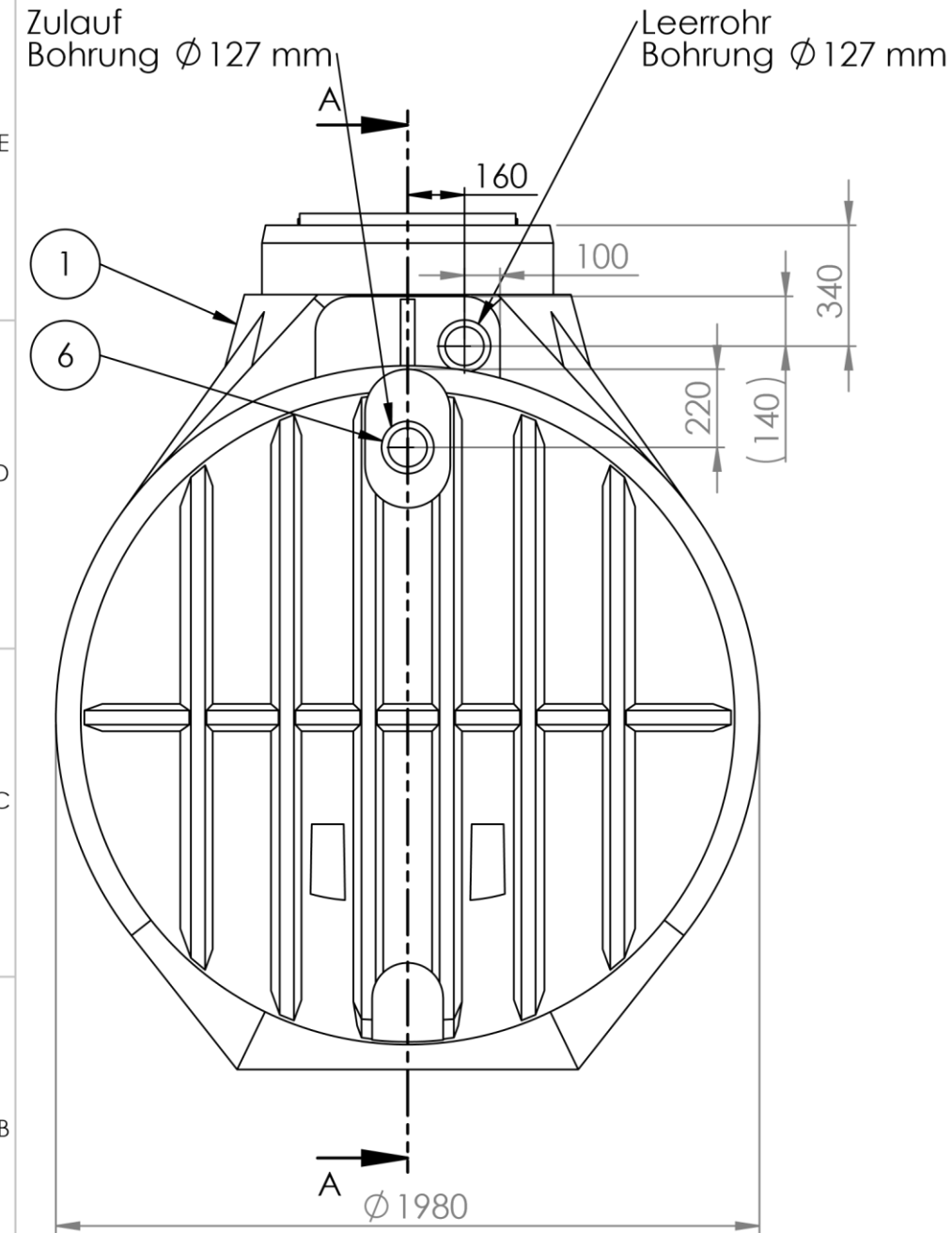

frei für Vorserie		000	C.Hermann		
04.07.2018		Index	Ersteller/auth.	Prüfer/check	Kundenzeichnung
Änderungsbeschreibung			Datum/date	Datum/date	client's drawing
revision text					Index
Werkstoff/material		Masse/mass in kg	Allg. Toleranzen/gen. tolerances		
PE schwarz		212.79	Rotationsteile/rotomoulded parts		
		Massstab/scale	Metallbauteile & Maschinell bearbeitete Flächen/ metall components & machined areas		
		1:20	DIN 16742 - TG9		
			DIN 2768-1 f m c v		
			Benennung/title		
			CL 5300 L o. TW LD		
			Format/size	Blatt/sheet	Sach-Nr./basic number
			A3	1/1	65.5301.0010
			Küver GmbH & CoKG		Kundennr./client's No.
			Schutzvermerk nach DIN ISO 16016 beachten! Refer to protection notice DIN ISO 16016!		
Keine Änderungen ohne Zustimmung der federführenden Konstruktion. / Any alterations are subject to the approval of the design department.					

Hinweis:
Nicht bemaßte Einzelheiten sind dem Datensatz zu entnehmen!
Durch Schrumpftoleranz des Rotationsteils und die Toleranzen der Einzelteile können sich die Einbaumaße verändern!

H:\07-Technik\Produktdokumentation\Wassertechnik\65 GerateTec\65.5301.0010\65.5301.0010_000 CL 5300 L o. TW LD