

Pos	Menge	Bauteil Nr.	Benennung
1	1	35.0000.0007	Siphon mit Kleintierschutz
2	1	35.7500.0000	Globoline 1 Kammerbehälter maxi
3	1	74.2000.0300	EVO Basket black line C
4	1	74.5000.0590	Überschiebemuffe DN100 KGU PP
5	2	74.5000.0680	Holzschraube Senkkopf Kreuz 4 x 16
6	1	76.0000.0245	KG-Rohr DN100 l=680
7	1	76.0000.0820	Marschler Haken gekröpft, 2mm A2
8	1	81.0000.0030	Sechskantmutter M8 KSS DIN 985
9	1	81.0500.0139	Sechskantschraube M8 x 30 ISO 4014
10	1	81.1000.0024	Scheibe 8,4 x 16 x 1,6 ISO 7090
11	3	95.0040.0001	Lippendichtung NW100

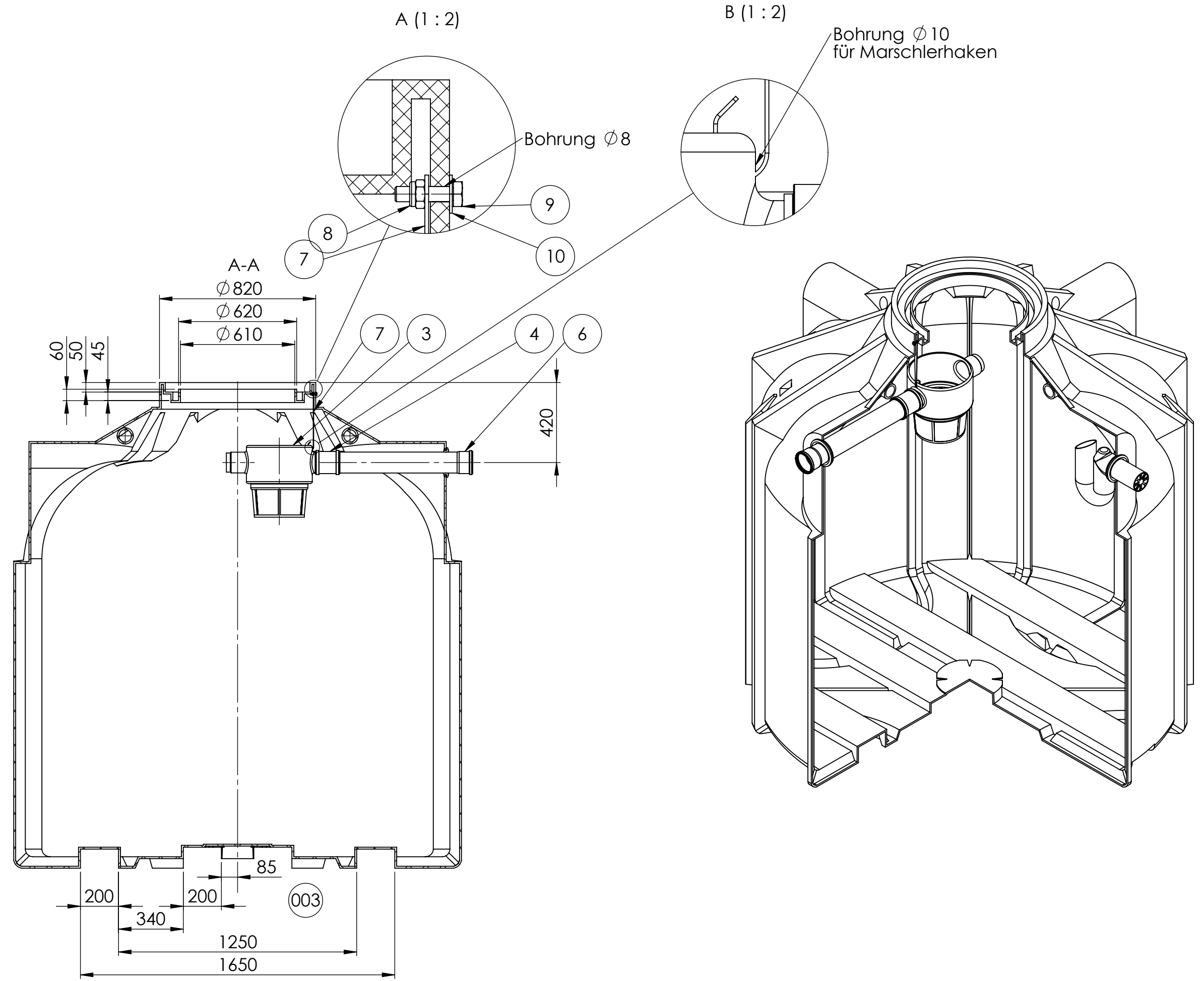
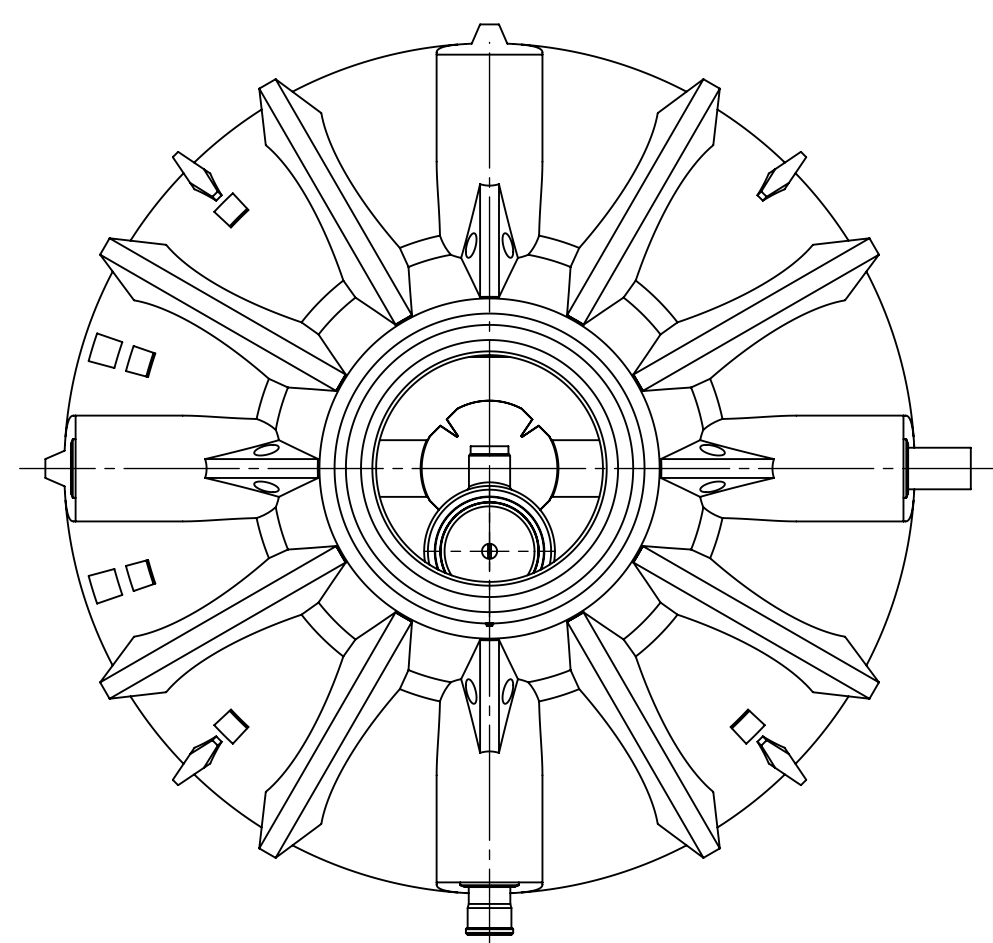
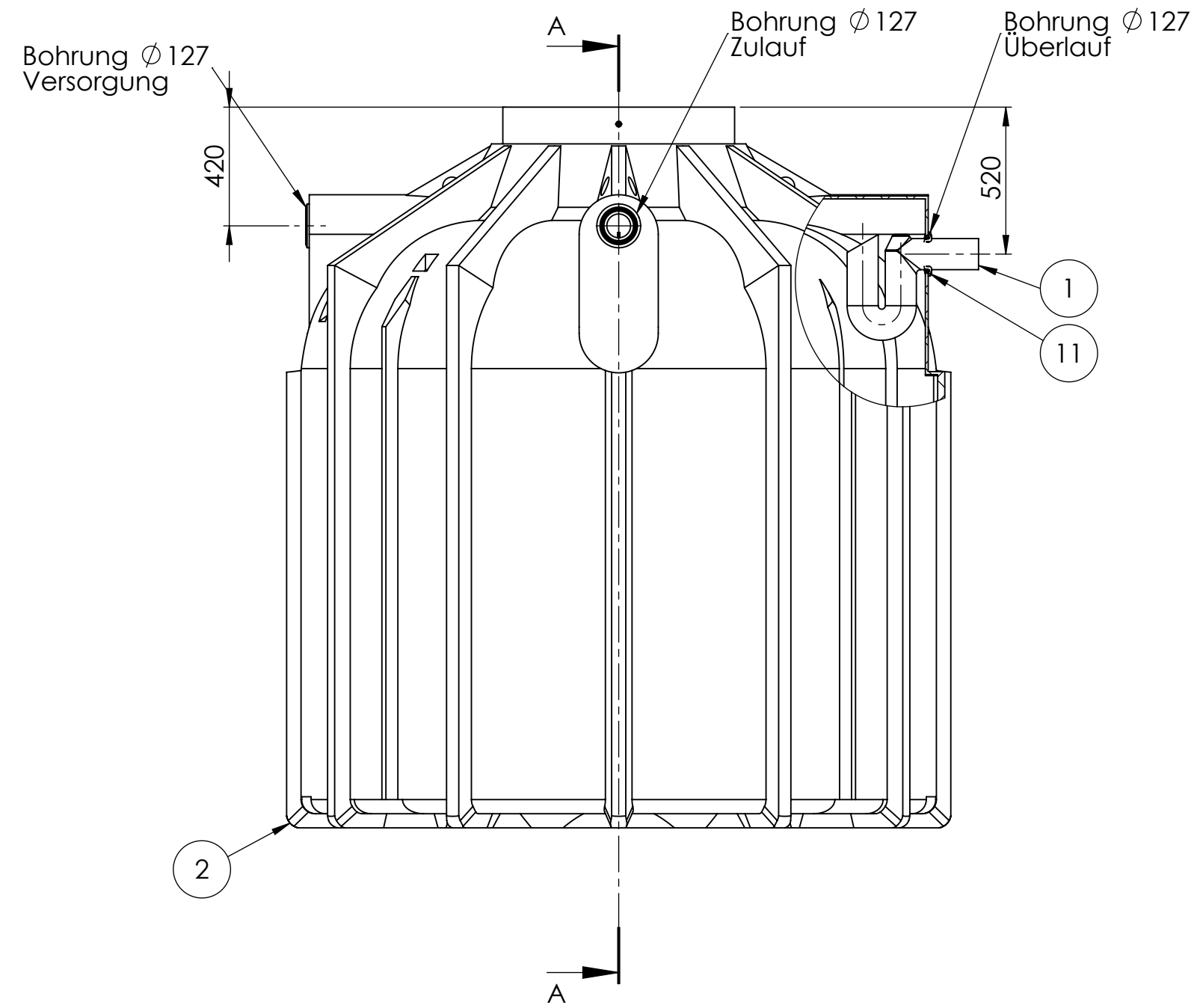

Alle Muffenverbindungen sind mit je 1x Holzschraube 74.5000.0680 zu sichern!

Hinweis:
Durch Schrumpftoleranz des Bauteils und die Toleranzen der Einzelteile können sich die Einbaumaße verändern!
Nicht bemaßte Einzelheiten sind dem Datensatz zu entnehmen!

D6	Werkzeugänderung 35.7500.0000 95.0040.0001 ersetzt 83.3700.0113	003	C.Hermann 14.02.2022			
	Muffenverbindungen mit 74.5000.0680 sichern	002	C.Hermann 19.10.2020			
	Filter 74.2000.0300 ersetzt 74.2000.0270	001	C.Hermann 29.04.2019			
	frei für Vorserie	000	C.Hermann 23.05.2018			
Bereich	Änderungsbeschreibung revision text	Index	Ersteller/auth. Datum/date	Prüfer/check Datum/date	Kundenzeichnung client's drawing	Index Cl./Ku
Werkstoff/material div. var.	Masse/mass in kg 261.16	Allg. Toleranzen/gen. tolerances		Metallbauteile & Maschinell bearbeitete Flächen/ metal components & machined areas		
	Massstab/scale 1:20	DIN 16742 - TG9		DIN 2768-1 f m c v		
	Köver GmbH & CoKG Schutzvermerk nach DIN ISO 16016 beachten! Refer to protection notice DIN ISO 16016!	Benennung/title Globoline 1K maxi KF				
	Format/size A2	Blatt/sheet 1/1	Sach-Nr./basic number 35.7500.0020	Kundennr./client's No.		
Keine Änderungen ohne Zustimmung der federführenden Konstruktion. / Any alterations are subject to the approval of the design department.						