

Pos	Menge	Bauteil Nr.	Benennung
1	1	35.7500.0000	Globoline 1 Kammerbehälter maxi
2	3	95.0040.0001	Lippendichtung NW100

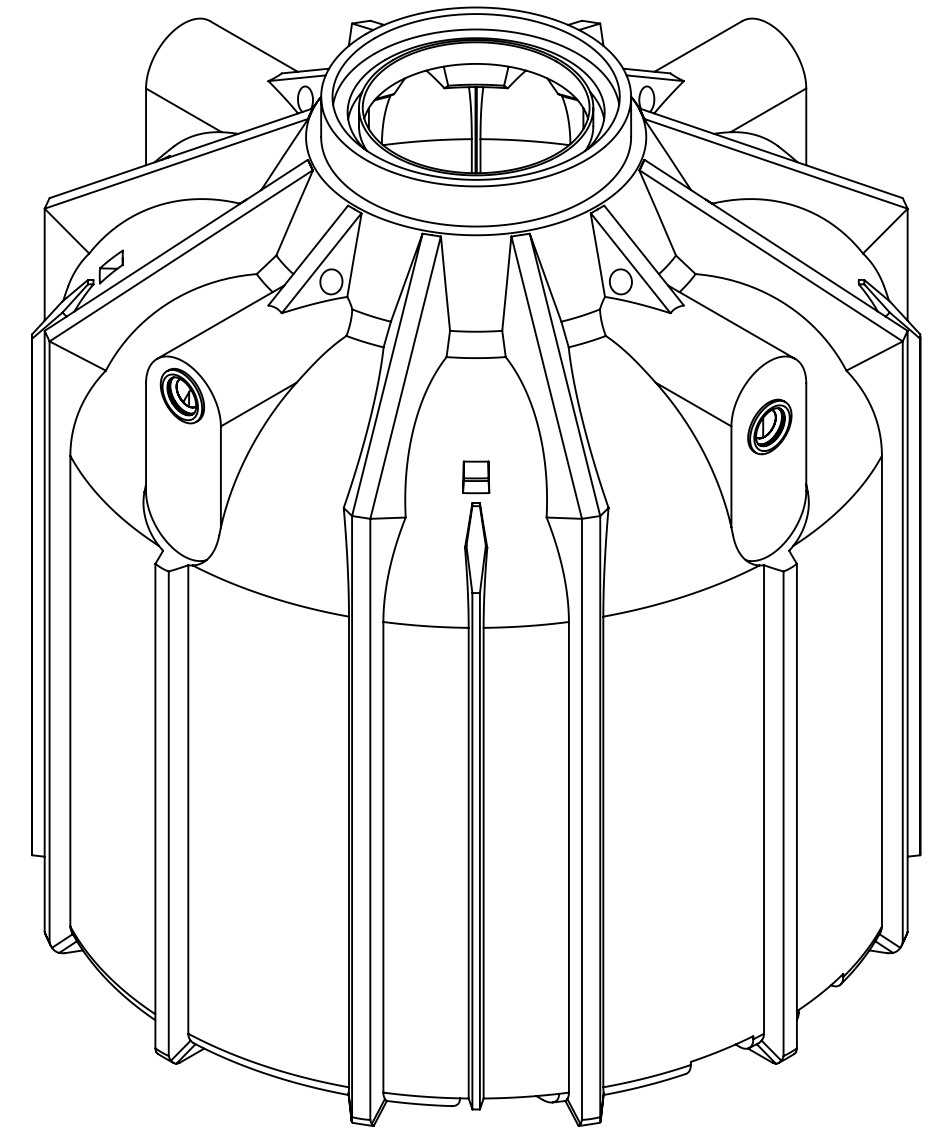

Der Überlauf kann variabel nach Kundenwunsch in eine der Spiegelflächen gesetzt werden, welche nicht durch den Zulauf oder die Versorgung belegt sind. Die Bohrung des Überlaufs sollte 100mm unter der Bohrung des Zulaufs positioniert werden.

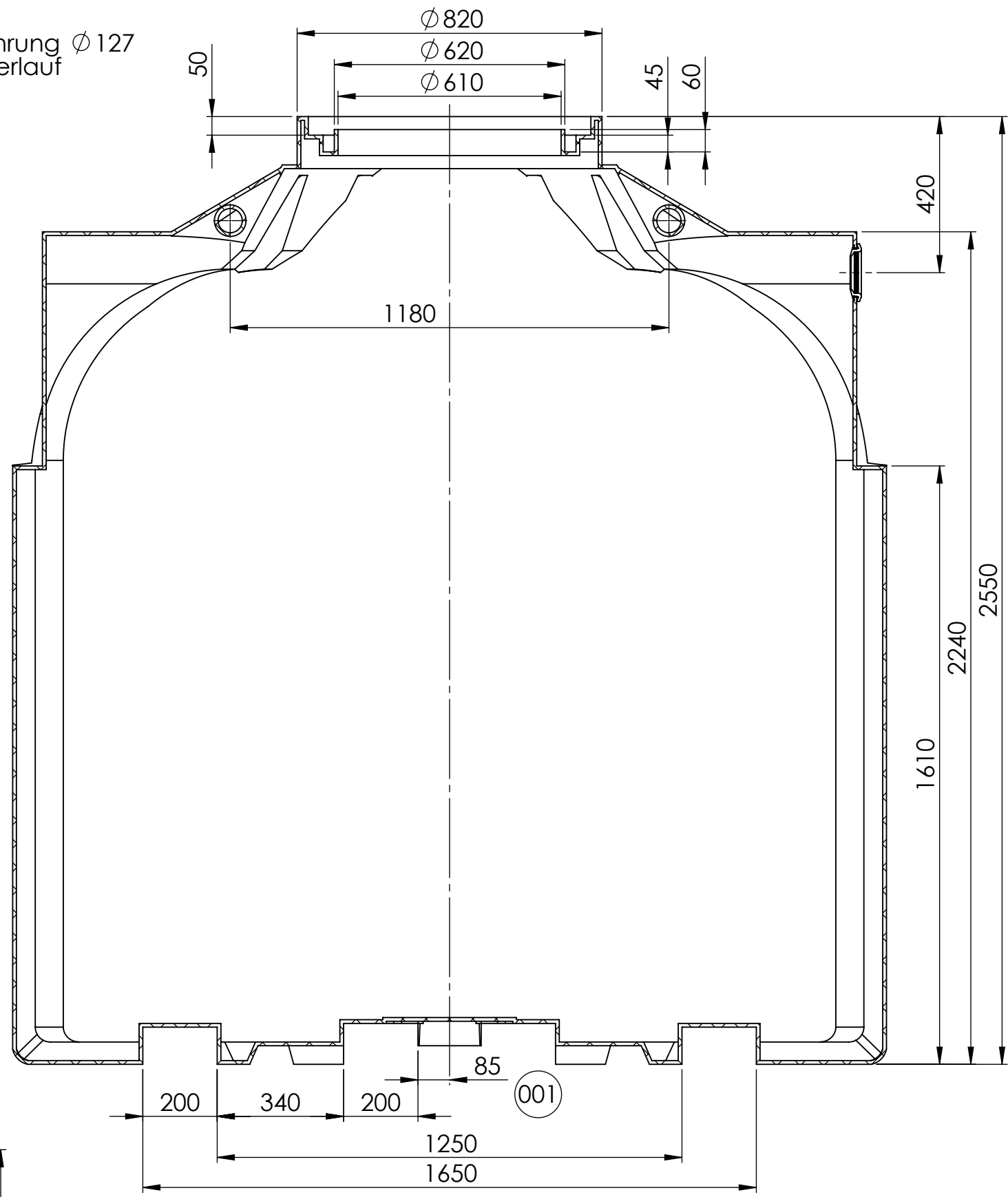
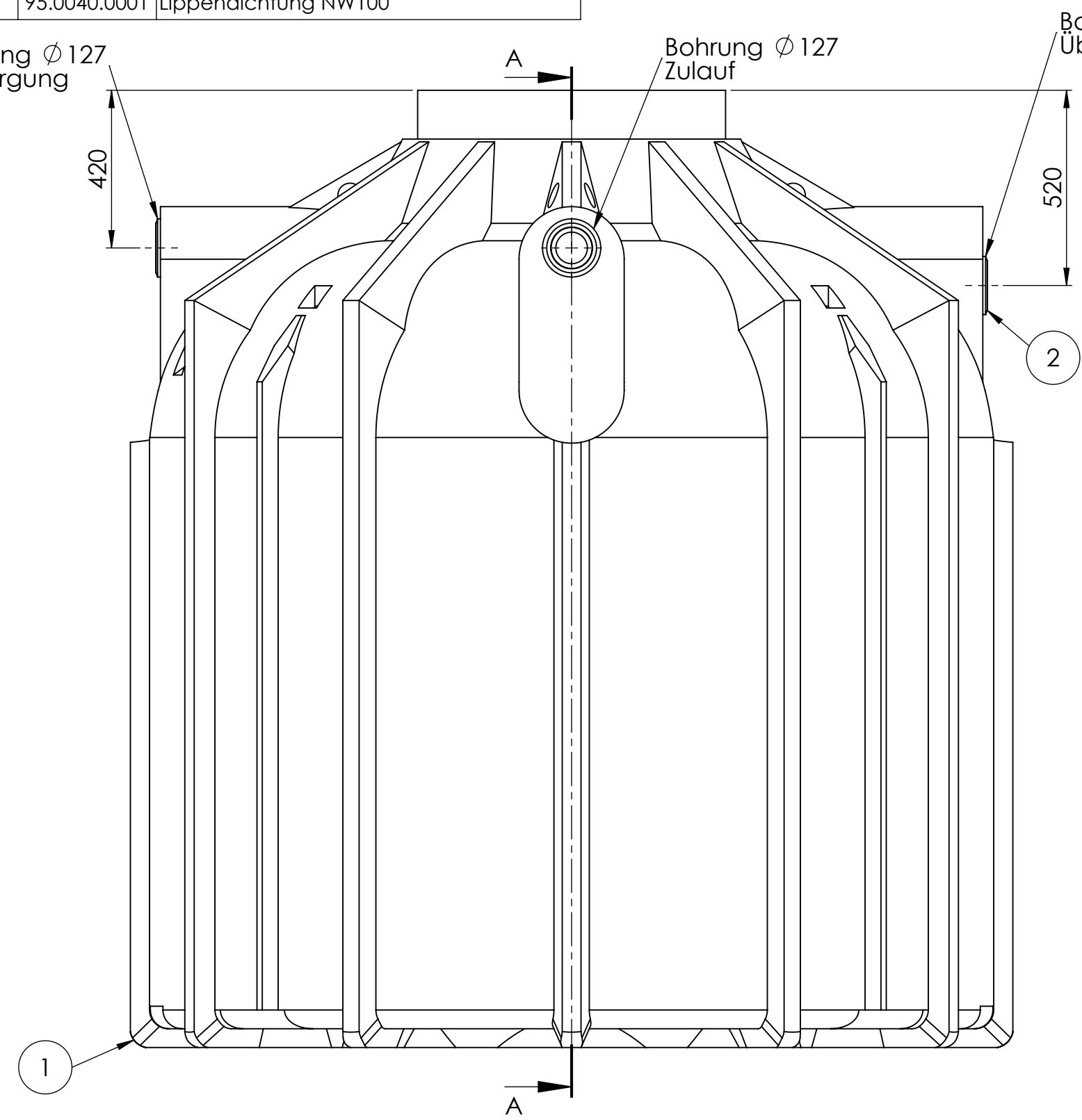
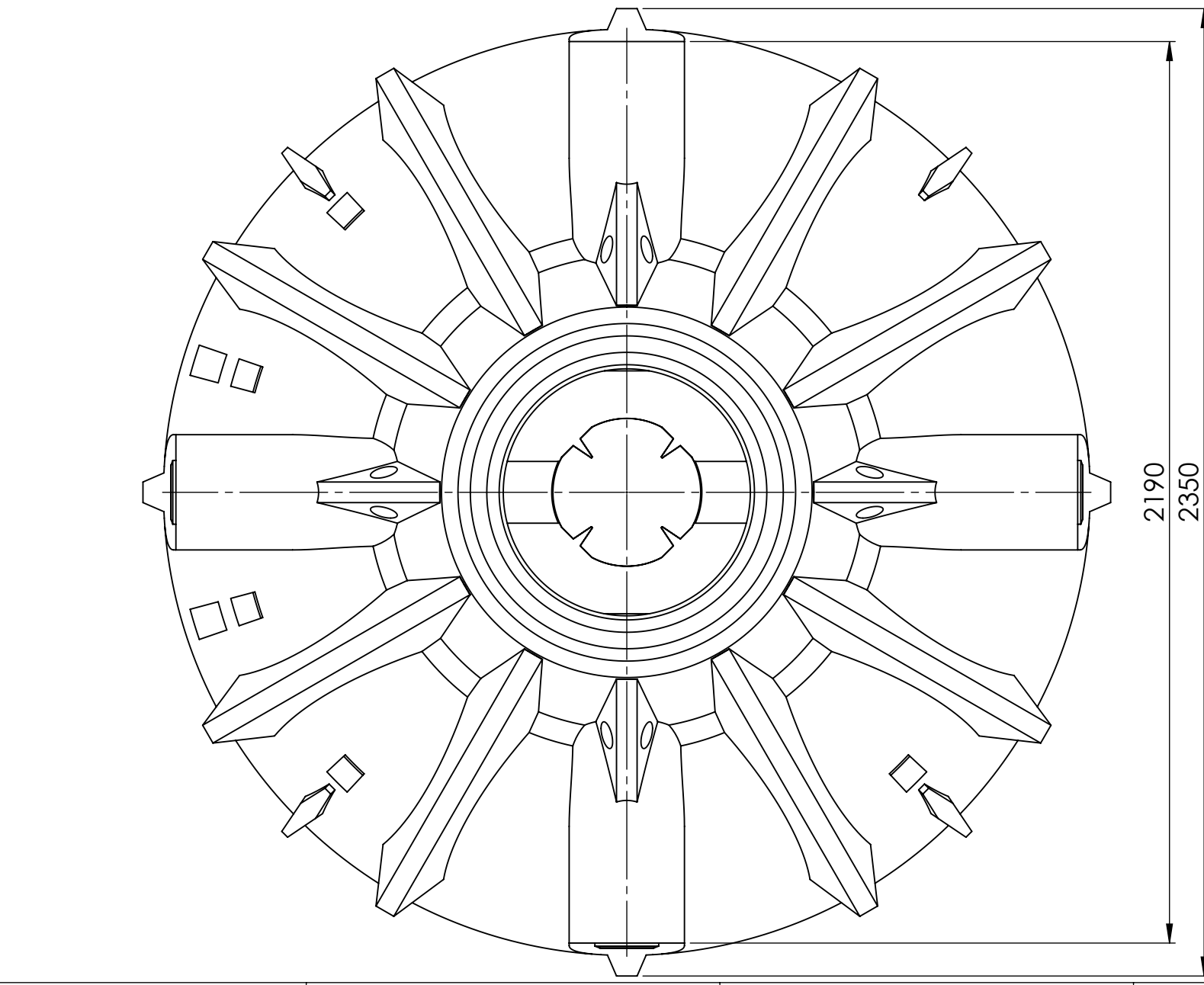

Hinweis:
Durch Schrumpftoleranz des Bauteils und die Toleranzen der Einzelteile können sich die Einbaumaße verändern!
Nicht bemaßte Einzelheiten sind dem Datensatz zu entnehmen!

D6	Werkzeugänderung 35.7500.0000 95.0040.0001 ersetzt 83.3700.0113	001	C.Hermann 14.02.2022			
	frei für Vorserie	000	C.Hermann 23.05.2018			
Bereich	Änderungsbeschreibung revision text	Index	Ersteller/ath. Datum/date	Prüfer/check Datum/date	Kundenzeichnung client's drawing	Index Cl./Ku
Werkstoff/material div. var.	Allg. Toleranzen/gen. tolerances			Metallbauteile & Maschinell bearbeitete Flächen/ metal components & machined areas		
	Massstab/scale 1:14	DIN ISO 20457 - TG9		DIN 2768-1 f m (c) v		
	Benennung/title GloboLine 1K maxi LD	Format/size A2	Blatt/sheet 1/1	Sach-Nr./basic number 35.7500.0010	Kundennr./client's No.	
Keine Änderungen ohne Zustimmung der federführenden Konstruktion. / Any alternations are subject to the approval of the design department.						